

Please choose from one of the sections above



AVO propose une gamme d'amortisseurs combinés ressort-amortisseur dont le rapport qualité-prix reste imbattable. La gamme d'amortisseur offre un très large choix en termes de solutions techniques ; le tableau ci-dessous explique la différence entre les modèles avec corps fileté, en acier ou aluminium, fixations par silent-blocks ou rotules (diamètre 1/2" - 12.7 mm.), avec réglage détente/compression simultané. Une fois choisi le type d'amortisseur qui convient à votre application, vous pouvez définir ses dimensions sur la base des données exposées dans les autres tableaux ci-dessous (longueur de l'amortisseur ouvert, longueur fermée, course ; dans la définition de la cote « fermé », il faut soustraire l'épaisseur de la butée en caoutchouc (ou polyuréthane) présente sur votre amortisseur. **!!ATTENTION !!** AVO propose une large gamme d'amortisseurs « SPORT » spécifique aux voitures de route, qui se montent en remplacement des amortisseurs d'origine ; ces modèles « SPORT », ont la possibilité d'être réglables en dureté par molette avec 22 positions. Pour les affectations, VEUILLEZ NOUS CONSULTER. **LES AMORTISSEURS SONT RECONSTRUCTIBLES A L'USINE. Les cotes dans les tableaux sont exprimées en pouces. 1" (pouce) = 25.41 mm.**

Réf.	TYPE	Utilisation	Diamètre intérieur du ressort	Fixations	Réglage simultané	Prix ttc
PA	Corps acier	Route	1.9" - 48.28 mm.	Silent block	Molette à 22 positions	130 €
WA	Corps acier	Route/Compétition	1.9" - 48.28 mm	Rotule	Molette à 22 positions	160 €
APA	Corps aluminium	Route/Compétition	1.9" - 48.28 mm	Silent block	Molette à 22 positions	180 €
AWA	Corps aluminium	Route/Compétition	1.9" - 48.28 mm	Rotule	Molette à 22 positions	220 €
PF	Corps acier	Route	2.25" - 57.18 mm	Silent block	Molette à 22 positions	150 €
WD	Corps acier	Compétition	2.25" - 57.18 mm	Rotule	Molette à 22 positions	180 €
APF	Corps aluminium	Route	2.25" - 57.18 mm	Silent block	Molette à 22 positions	200 €
AWD	Corps aluminium	Compétition	2.25" - 57.18 mm	Rotule	Molette à 22 positions	260 €

Réf.	ouvert	fermé	Longueur corps	Hauteur ressort
PA 090/070	9"	7"	4"	5"
PA 100/075	10"	7-1/2"	4-1/2"	6"
PA 110/080	11"	8"	5"	7"
PA 120/085	12"	8-1/2"	5-1/2"	8"
PA 130/090	13"	9"	6"	8"
PA 140/095	14"	9-1/2"	6-1/2"	9"
PA 150/100	15"	10"	7"	9"
PA 160/105	16"	10-1/2"	7-1/2"	10"
PA 170/110	17"	11"	8"	12"
PA 180/115	18"	11-1/2"	8-1/2"	14"
PA 190/120	19"	12"	9"	14"
PA 200/125	20"	12-1/2"	9-1/2"	14"

Réf.	ouvert	fermé	Longueur corps	Hauteur ressort
WA 090/070	9"	7"	4"	5"
WA 100/075	10"	7-1/2"	4-1/2"	6"
WA 110/080	11"	8"	5"	7"
WA 120/085	12"	8-1/2"	5-1/2"	8"
WA 130/090	13"	9"	6"	8"
WA 140/095	14"	9-1/2"	6-1/2"	9"
WA 150/100	15"	10"	7"	9"
WA 160/105	16"	10-1/2"	7-1/2"	10"
WA 170/110	17"	11"	8"	12"
WA 180/115	18"	11-1/2"	8-1/2"	14"
WA 190/120	19"	12"	9"	14"
WA 200/125	20"	12-1/2"	9-1/2"	14"

Réf.	ouvert	fermé	Longueur corps	Hauteur ressort
APA 090/070	9"	7"	4"	4"
APA 100/075	10"	7-1/2"	4-1/2"	5"
APA 110/080	11"	8"	5"	6"
APA 120/085	12"	8-1/2"	5-1/2"	7"
APA 130/090	13"	9"	6"	7"
APA 140/095	14"	9-1/2"	6-1/2"	8"
APA 150/100	15"	10"	7"	8"
APA 160/105	16"	10-1/2"	7-1/2"	9"
APA 170/110	17"	11"	8"	10"
APA 180/115	18"	11-1/2"	8-1/2"	12"
APA 190/120	19"	12"	9"	12"
APA 200/125	20"	12-1/2"	9-1/2"	12"

Réf.	ouvert	fermé	Longueur corps	Hauteur ressort
AWA 090/070	9"	7"	4"	4"
AWA 100/075	10"	7-1/2"	4-1/2"	5"
AWA 110/080	11"	8"	5"	6"
AWA 120/085	12"	8-1/2"	5-1/2"	7"
AWA 130/090	13"	9"	6"	7"
AWA 140/095	14"	9-1/2"	6-1/2"	8"
AWA 150/100	15"	10"	7"	8"
AWA 160/105	16"	10-1/2"	7-1/2"	9"
AWA 170/110	17"	11"	8"	10"
AWA 180/115	18"	11-1/2"	8-1/2"	12"
AWA 190/120	19"	12"	9"	12"
AWA 200/125	20"	12-1/2"	9-1/2"	12"

Réf.	ouvert	fermé	Longueur corps	Hauteur ressort
AWD 090/070	9"	7"	4"	5"
AWD 100/075	10"	7-1/2"	4-1/2"	6"
AWD 110/080	11"	8"	5"	7"
AWD 120/085	12"	8-1/2"	5-1/2"	8"
AWD 130/090	13"	9"	6"	8"
AWD 140/095	14"	9-1/2"	6-1/2"	9"
AWD 150/100	15"	10"	7"	9"
AWD 160/105	16"	10-1/2"	7-1/2"	10"
AWD 170/110	17"	11"	8"	12"
AWD 180/115	18"	11-1/2"	8-1/2"	14"
AWD 190/120	19"	12"	9"	14"
AWD 200/125	20"	12-1/2"	9-1/2"	14"

Réf.	ouvert	fermé	Longueur corps	Hauteur ressort
APF 090/070	9"	7"	4"	5"
APF 100/075	10"	7-1/2"	4-1/2"	6"
APF 110/080	11"	8"	5"	7"
APF 120/085	12"	8-1/2"	5-1/2"	8"
APF 130/090	13"	9"	6"	8"
APF 140/095	14"	9-1/2"	6-1/2"	9"
APF 150/100	15"	10"	7"	9"
APF 160/105	16"	10-1/2"	7-1/2"	10"
APF 170/110	17"	11"	8"	12"
APF 180/115	18"	11-1/2"	8-1/2"	14"
APF 190/120	19"	12"	9"	14"
APF 200/125	20"	12-1/2"	9-1/2"	14"

Réf.	ouvert	fermé	Longueur corps	Hauteur ressort
WD 090/070	9"	7"	4"	5"
WD 100/075	10"	7-1/2"	4-1/2"	6"
WD 110/080	11"	8"	5"	7"
WD 120/085	12"	8-1/2"	5-1/2"	8"
WD 130/090	13"	9"	6"	8"
WD 140/095	14"	9-1/2"	6-1/2"	9"
WD 150/100	15"	10"	7"	9"
WD 160/105	16"	10-1/2"	7-1/2"	10"
WD 170/110	17"	11"	8"	12"
WD 180/115	18"	11-1/2"	8-1/2"	14"
WD 190/120	19"	12"	9"	14"
WD 200/125	20"	12-1/2"	9-1/2"	14"

Réf.	ouvert	fermé	Longueur corps	Hauteur ressort
PF 090/070	9"	7"	4"	5"
PF 100/075	10"	7-1/2"	4-1/2"	6"
PF 110/080	11"	8"	5"	7"
PF 120/085	12"	8-1/2"	5-1/2"	8"
PF 130/090	13"	9"	6"	8"
PF 140/095	14"	9-1/2"	6-1/2"	9"
PF 150/100	15"	10"	7"	9"
PF 160/105	16"	10-1/2"	7-1/2"	10"
PF 170/110	17"	11"	8"	12"
PF 180/115	18"	11-1/2"	8-1/2"	14"
PF 190/120	19"	12"	9"	14"
PF 200/125	20"	12-1/2"	9-1/2"	14"



1.9 Collover Steel

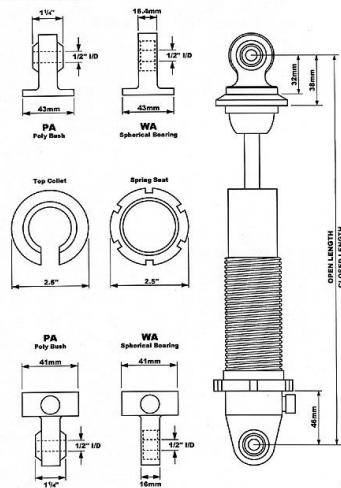

1.9 Collover Alloy

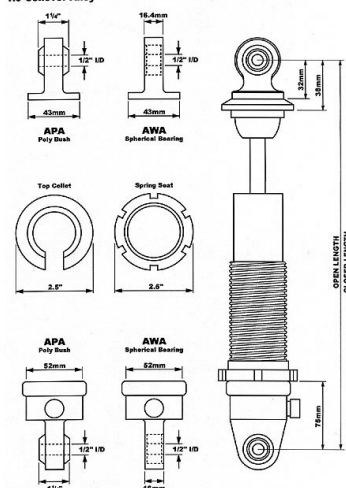

2.25 Collover Alloy

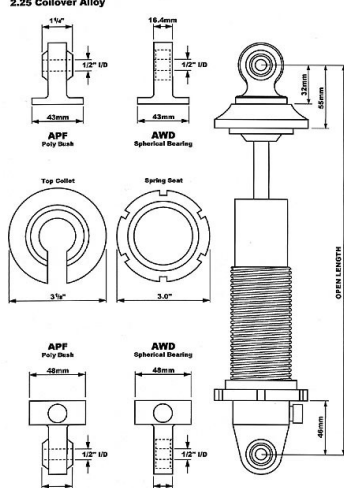

2.25 Collover Steel

